

**МІНІСТЕРСТВО ОСВІТИ І НАУКИ УКРАЇНИ
УМАНСЬКИЙ ДЕРЖАВНИЙ ПЕДАГОГІЧНИЙ УНІВЕРСИТЕТ
ІМЕНІ ПАВЛА ТИЧИНИ**

**ПРОЄКТ
ОСВІТНЬО-ПРОФЕСІЙНА ПРОГРАМА
СЕРЕДНЯ ОСВІТА (ІСТОРІЯ)**

другого рівня вищої освіти (магістр)

за спеціальністю **014.03 Середня освіта (Історія)**

галузь знань **01 Освіта/Педагогіка**

Кваліфікація: **вчитель історії (професійна),
магістр освіти (академічна)**

**Профіль освітньо-професійної програми
014.03 Середня освіта (Історія)**

1 - Загальна інформація	
Повна назва вищого навчального закладу та структурного підрозділу	Уманський державний педагогічний університет імені Павла Тичини, кафедра всесвітньої історії та методик навчання, кафедра історії України
Ступінь вищої освіти та назва кваліфікації мовою оригіналу	другий рівень вищої освіти (магістр) Кваліфікація освітня: магістр освіти Кваліфікація професійна: вчитель історії
Офіційна назва освітньої програми	Освітньо-професійна програма Середня освіта (Історія)
Тип диплому та обсяг освітньої програми	Диплом магістра одиничний, 90 кредитів ЕКТС, термін навчання 1 рік 4 місяців
Наявність акредитації	Серія НД № 2489155. Відповідно до рішення Акредитаційної комісії від 16 червня 2016 р. протокол № 121 (наказ МОН України від 21.06.2016 р. № 79-А) в галузі знань 01 Освіта/Педагогіка 014 Середня освіта (Історія) визнано акредитованим за рівнем магістр (на підставі наказу МОН України від 19.12.2016 р. № 1565). Термін дії сертифіката до 1 липня 2026 р.
Цикл/рівень	НРК – 8 рівень, FQ – ENEA – другий цикл, QF-LLL – 8 рівень
Передумови	Наявність ОС бакалавр, ОКР спеціаліст
Мова(и) викладання	Українська
Термін дії освітньої програми	До 01.07.2026 р.
Інтернет – адреса постійного розміщення опису освітньої програми	https://udpu.edu.ua/navchannia/osvitni-prohramy
2 - Мета освітньо-професійної програми	
Підготовка вчителя історії з глибокими фундаментальними знаннями, навичками міждисциплінарного історичного дослідження, конкурентоспроможного фахівця, здатного будувати свою діяльність на основі проектування, креативного творчого підходу, партнерства у комунікації та забезпечувати зв'язок між історичною наукою і суспільною свідомістю у педагогічній діяльності.	
3 - Характеристика освітньо-професійної програми	
Предметна область (галузь знань, спеціальність)	Галузь знань 01 Освіта/Педагогіка Спеціальність 014.03 Середня освіта (Історія) Обов'язкові дисципліни I. Цикл загальної підготовки – 28 кредитів. 1.1. Гуманітарна підготовка – 7 кредитів. 1.2. Фундаментальна підготовка – 21 кредит. II. Цикл професійної підготовки – 21 кредит. 2.1. Психолого-педагогічна підготовка – 9 кредитів. 2.2. Науково-предметна підготовка – 12 кредитів. Дисципліни вільного вибору студента – 23 кредити. Практична підготовка – 9 кредитів. Атестація – 9 кредитів.
Орієнтація освітньої програми	Освітньо-професійна (для магістра) Програма ґрунтується на загальновідомих наукових результатах із врахуванням сучасного розвитку історичної науки. Орієнтована на глибоку спеціальну підготовку науковців, учителів історії, працівників державних установ та громадських організацій, ініціативних фахівців, здатних генерувати нові ідеї та знання на базі сучасних досягнень науки, готових до безперервного й актуального навчання. Акцент на

	особистісних та групових компетентностях дослідження; на письмовій та інших формах комунікації рідною мовою.
Основний фокус освітньої програми та спеціалізації	Загальна освіта в галузі теорії і методики навчання історії. Акцент на широкому огляді та глибоких знаннях взаємозв'язку між людським минулим та сьогоденням і здійсненні освітнього процесу з урахуванням сучасної соціокультурної ситуації і рівня розвитку особистості. Ключові слова: історія, міждисциплінарний підхід, дослідження у галузі історії, методика навчання історії та географії, критичне мислення.
Особливості програми	Міждисциплінарна підготовка фахівців, що володіють науковим інструментарієм для теоретичних, експериментальних досліджень та практичної діяльності з історії. Програма базується на сучасних наукових знаннях про цілі і цінності історичної освіти, проблеми історичного навчання учнів загальноосвітніх навчальних закладів, традиційні та інноваційні підходи до їх вирішення.
4 – Придатність випускників до працевлаштування та подальшого навчання	
Придатність до працевлаштування	Випускники можуть обіймати посади вчителя історії у загальноосвітніх навчальних закладах, вчителя правознавства, організатора освіти, працівника громадсько-суспільних та культурних установ, органів державної влади та місцевого самоврядування. <i>Посади за ДК 003:2010:</i> 2320 Вчитель закладу загальної середньої освіти / вчитель середнього навчально-виховного закладу 2320 Викладач професійного навчально-виховного закладу 2442.1 Молодший науковий співробітник (археографія, географія, кримінологія, палеографія, соціологія). 2443.2 Консультант з питань історії 2443.2 Консультант із суспільно-політичних питань (в партіях і громадських організаціях)
Подальше навчання	Можливість навчатися за програмою третього циклу у галузі знань, що узгоджується з отриманим дипломом магістра, можливість викладання, доступ до спеціалізованих досліджень з історії.
5 - Викладання та оцінювання	
Викладання та навчання	Підхід до викладання та навчання передбачає: Упровадження принципів студентоцентричного навчання з метою врахування освітніх цінностей та потреб суб'єкта навчальної діяльності; організацію навчальної діяльності на засадах особистісно-орієнтованого навчання; упровадження інтерактивних методів навчання з метою формування професійних навичок, що забезпечують розвиток критичного мислення у студентів; тісну співпрацю студентів з викладачами та науковцями, задіяними у сфері освіти; підтримку та консультування студентів з боку галузевих науково-дослідних інститутів; залучення до консультування студентів визнаних педагогів-практиків; інформаційну підтримку щодо участі студентів у конкурсах на одержання іменних стипендій, премій, грантів (у тому числі міжнародних); сприяння участі студентів у студентських наукових олімпіадах, конкурсах.
Оцінювання	Формами контролю знань здобувачів освітньої програми є поточний, модульний і підсумковий контроль. Поточний контроль здійснюють під час проведення практичних, лабораторних і семінарських занять, він має на меті перевірку рівня підготовленості здобувача вищої освіти до виконання кваліфікаційної роботи. Модульний контроль проходить після вивчення програмного матеріалу кожного змістового модуля. Форму модульного контролю (у вигляді тестів, письмової контрольної роботи, колоквиуму) обирає лектор дисципліни. Після проведення модульного контролю з усіх змістових модулів і визначення рейтингових оцінок лектор дисципліни визначає загальний рейтинг здобувача з навчальної дисципліни. Підсумковий контроль передбачає семестровий контроль та атестацію здобувачів вищої освіти. Здобувач допускається до семестрового

	<p>контролю у формах екзамену чи заліку з конкретної навчальної дисципліни. Проведення семестрового контролю у формах екзамену чи заліку з конкретної навчальної дисципліни регламентує «Положення про організацію освітнього процесу в Уманському державному педагогічному університеті імені Павла Тичини».</p> <p>Атестація випускників освітньої програми проводиться у формі захисту кваліфікаційної роботи магістра з історії.</p>
6 – Програмні компетентності	
Інтегральна компетентність	Здатність розв'язувати складні спеціалізовані задачі та практичні проблеми в галузі історії та археології у процесі професійної діяльності та в процесі навчання, що передбачає застосування теорій та методів історичної науки та археології та характеризується комплексністю та невизначеністю умов.
Загальні компетентності (ЗК)	<p>ЗК 1. Загальнокультурна та гуманітарна – здатність засвоювати та використовувати комплекс знань із світової та національної культури; залучатися до культури через процес духовного спілкування та відчуттів; засвоювати культуру у співтворчості; виробляти моделі поведінки орієнтовані на загальнолюдські цінності.</p> <p>ЗК 2. Громадянська компетентність – здатність людини активно, відповідально й ефективно реалізовувати громадянські права та обов'язки з метою розвитку демократичного громадянського суспільства, гармонійне поєднання особистих інтересів з потребами суспільства, участь у функціонуванні демократичних інститутів.</p> <p>ЗК 3. Мовна і комунікативна – володіння рідною та іноземною мовами, сучасними засобами зв'язку та основами комп'ютерної грамотності для ефективного забезпечення інформаційної підтримки проведення наукового дослідження, уможливлення міждисциплінарних та професійних комунікацій.</p> <p>ЗК 4. Міжособистісна компетентність – здатність до спілкування, роботи в команді, самокритики, самодисципліни, використання різних кодів і засобів спілкування.</p> <p>ЗК 5. Дослідницька компетентність – здатність використовувати науковий інструментарій (визначити дослідницьке завдання, відібрати інформацію, обґрунтувати методологію) для проведення теоретичних та експериментальних досліджень у навчальній і професійній діяльності.</p> <p>ЗК 6. Компетентність у соціальних відносинах – здатність особистості гнучко орієнтуватися в постійно мінливих соціальних умовах та ефективно взаємодіяти з соціальним середовищем.</p> <p>ЗК 7. Організаційна – здатність до формування структурної моделі особистого менеджменту (виявляти ініціативу, розробляти стратегії, оптимізувати часові витрати на різні форми роботи, інтелектуальна самостійність та критична обізнаність).</p> <p>ЗК 8. Управлінська компетентність – здатність до управління у відповідності зі стандартами якості, заснованих на потребах і інтересах цільових груп.</p> <p>ЗК 9. Компетентність у командній роботі – здатність до співпраці та інтеграції в прагненні до мети спільно з іншими людьми, відомствами, організаціями, активної участі у командній роботі, безвідносно до фонових знань та бачень визначених завдань.</p> <p>ЗК 10. Компетентність у сфері інновацій та вдосконалення – здатність до практичного застосування нових ідей, пропозицій, освітніх практик з метою цілеспрямованого вдосконалення, безперервного і самоорганізованого навчання.</p>
Фахові компетентності спеціальності (ФК)	ФК 1. Історіографічно-джерелознавча компетентність – розуміння розміщення, принципів відбору, застосування історіографічного доробку та архівних документів для реконструкції політичної та культурної історії в українському і світовому контекстах, для комплексного дослідження історичних, суспільно-політичних, державотворчих, соціокультурних аспектів становлення та життєдіяльності народів світу.

	<p>ФК 2. Міждисциплінарна – спроможність використовувати міждисциплінарні підходи для проведення порівняльних досліджень і узагальнень щодо природи етнонаціональних і державотворчих процесів, наявності спільного та відмінного у світовій історії.</p> <p>ФК 3. Методологічна – знання законів наукового, соціального і професійного мислення, володіння комплексним, інтеграційним, історичним, динамічним, ситуаційним, системним підходами до наукового аналізу, здатність практично послуговуватись методами історичного дослідження.</p> <p>ФК 4. Інформаційна – вміння отримувати знання з різних комунікативних потоків, працювати з джерелами історичної інформації, використовувати високі стандарти текстового аналізу.</p> <p>ФК 5. Аксиологічна – вміння формулювати оцінки і версії історичних подій відповідно до загальнолюдських цінностей певного часу та певної групи людей.</p> <p>ФК 6. Логічна – вміння визначати та застосовувати теоретичні поняття, положення, концепції для аналізу й пояснень історичних фактів, явищ, процесів, використовувати комплекс наукових дефініцій для вирішення науково-практичних завдань.</p> <p>ФК 7. Компетентність історичної пам'яті – здатність до світоглядного самовизначення, усвідомленого ставлення до історичної пам'яті як частини культурного капіталу, формування на її основі соціально-моральної позиції особистості.</p> <p>ФК 8. Предметно-історична компетентність – знання та розуміння наукових основ певної тематичної області, методології дослідження історичного процесу у національному, європейському та світовому контекстах.</p> <p>ФК 9. Проективна компетентність – здатність до перетворювальної навчальної та дослідницької діяльності на основі прогнозування, планування, конструювання і моделювання явищ, процесів, систем. уміння розробляти проекти та управляти якістю виконуваної роботи.</p> <p>ФК 10. Особистісна компетентність – прагнення саморозвитку та самовдосконалення у науково-педагогічній діяльності, обізнаність у власних силах, здатність до рефлексії та самоаналізу.</p>
7 – Програмні результати навчання	
	<p>Студент виявляє знання і розуміння</p> <p>ПРН 1. Теорій історичного процесу, етапів і методів історичного дослідження, соціальних функцій історичної свідомості, місця і ролі історичних знань у сучасному суспільстві.</p> <p>ПРН 2. Змісту основних напрямів і шкіл сучасної історичної науки, головних проблем у розвитку історіографії та впливу сучасної гуманітаристики на історіографічний процес.</p> <p>ПРН 3. Основних аспектів теоретико-методологічного дискурсу усно історичних досліджень у просторі конструювання минулого.</p> <p>ПРН 4. Специфіки філософського знання, основного кола філософських проблем, принципи філософського підходу до пізнання.</p> <p>ПРН 5. Основних праць вітчизняних і зарубіжних істориків, присвячених актуальним проблемам історії української державності.</p> <p>ПРН 6. Міжнародних відносин і зовнішньої політики провідних держав світу періоду новітньої історії, найбільш значимих проблем з історії міжнародних відносин та нові тенденції у їх розвитку в умовах постбіполярного світу і глобалізаційних процесів.</p> <p>ПРН 7. Сутності, етапів та особливостей інтеграційних процесів у Європі, організаційних та правових засад Європейського Союзу.</p> <p>ПРН 8. Особливостей створення, діяльності різноманітних регіональних і міжрегіональних міжнародних організацій.</p> <p>ПРН 9. Етапів розвитку української етнічності, її регіональних варіантів та утворення українських спільностей у зарубіжному світі.</p> <p>ПРН 10. Специфіки освіти як явища культури і соціального інституту в</p>

його історичній, соціокультурній динаміці.

ПРН 11. Загальних положень системи нормативно-правового регулювання освіти в Україні.

ПРН 12. Особливостей та змісту організації педагогічного процесу у вищому навчальному закладі.

ПРН 13. Прийомів удосконалення майстерності мовлення як засобу передачі знань та умінь.

ПРН 14. Сутності, історії виникнення, класифікації, структури та дидактичної взаємозалежності сучасних креативних технологій навчання у вищій школі.

Студент демонструє здатність

ПРН 15. Характеризувати існуючі парадигми історії української державності, її обумовленість та соціодинаміку на тлі світових державотворчих процесів.

ПРН 16. Орієнтуватися в міжнародному політичному житті, геополітичній обстановці, аналізувати суспільні явища й узагальнювати політичний досвід.

ПРН 17. Аналізувати правові та інституціональні виміри співробітництва України та ЄС, виявляти перспективи та наслідки сучасних інтеграційних процесів і місця в них України.

ПРН 18. Визначати актуальне дослідницьке завдання, накопичувати необхідну інформацію для її розв'язання, формулювати науково вагомий висновок, презентувати результат діяльності.

ПРН 19. Організувати проведення розвідувального емпіричного соціологічного дослідження, застосувати відповідні до мети і завдань методи збирання первинного соціологічного матеріалу.

ПРН 20. Застосовувати наукову критику до аналізу поглядів дослідників минулого, робити власні узагальнення щодо теоретичного і методичного рівня наукових праць з історії.

ПРН 21. Кваліфіковано розробляти наукову гіпотезу на підставі доступного джерельного матеріалу.

ПРН 22. Використовувати професійно-профільовані знання, уміння й практичні навички в галузі фундаментальних розділів етнології для дослідження етнічних явищ та процесів.

ПРН 23. Складати етнопсихологічну характеристику українців, характеризувати перебіг етнічних процесів в Україні та прогнозувати їх розвиток.

ПРН 24. Аналізувати українську історію крізь теорію Великого Фронтиру, визначати основні риси історії і культури українського козацтва й зіставляти їх з відомими світовими аналогами.

ПРН 25. Здійснювати пошук інформації іноземною мовою за завданням, збирати та аналізувати дані, необхідні для вирішення умовно-професійних завдань; презентувати іншомовну інформацію професійного характеру у вигляді переказу або доповіді.

ПРН 26. Використовувати професійно-профільовані знання й практичні навички для вирішення теоретичних та практичних завдань в галузі історії.

Студент демонструє готовність

ПРН 27. Соціальної взаємодії, займати активну громадянську позицію та робити усвідомлений вибір в умовах сучасного політичного плюралізму.

ПРН 28. Фахово проводити самостійне історичне дослідження, розробляти тематичний проект методом усної історії.

ПРН 29. Застосовувати науковий світогляд, філософську культуру мислення та пізнання.

ПРН 30. Застосовувати знання з історії та етнології для реконструкції окремих елементів та обрядів традиційної культури.

ПРН 31. Виявляти толерантність у комунікації.

ПРН 32. Виконання розвиваючої, координуючої, управлінської функції викладача ВНЗ, здатність до саморозвитку та самовдосконалення.

		<p>ПРН 33. Дотримуватися правових та морально-етичних вимог у навчальній та професійній діяльності.</p> <p>ПРН 34. До інтелектуального осмислення і практичного застосування історичного досвіду розвитку держави і права у професійній діяльності.</p> <p>ПРН 35. Застосовувати комп'ютерні технології, технології дистанційного навчання, модульно-тьюторську систему навчання, технологію ситуаційного навчання (кейс-метод), дослідницьких проєктів, технологій навчання у співробітництві тощо, як інструментів пізнання.</p> <p>ПРН 36. Створення власної концепції проєктування дидактичної системи.</p>
8 – Ресурсне забезпечення реалізації програми		
Кадрове забезпечення		<p><i>Проектна група:</i> <i>Гарант освітньої програми:</i> Гордієнко В'ячеслав Володимирович, кандидат історичних наук, доцент кафедри всесвітньої історії та методик навчання Уманського державного педагогічного університету імені Павла Тичини. <i>Члени проектної групи:</i> Священко Зінаїда Василівна, доктор історичних наук, професор кафедри всесвітньої історії та методик навчання Уманського державного педагогічного університету імені Павла Тичини. Чучалін Олександр Петрович, кандидат історичних наук, доцент кафедри всесвітньої історії та методик навчання Уманського державного педагогічного університету імені Павла Тичини. <i>Група забезпечення:</i> Процес навчання забезпечують провідні фахівці кафедр, в складі 6 докторів наук та 16 кандидатів наук. До реалізації програми залучаються провідні вчені науково-дослідних інститутів НАН України, вчені Академії педагогічних наук України, науковці вітчизняних та закордонних університетів.</p>
Матеріально технічне забезпечення	–	<p>Нааявна матеріально-технічна база, забезпечує проведення всіх видів підготовки, навчальної та науково-дослідної роботи студентів. Обладнаний комп'ютерний клас. Діють лабораторії: Науково-дослідна лабораторія «Історичне краєзнавство Уманщини»; Науково-дослідна лабораторія «Археологія Уманщини»; Науково-дослідна лабораторія «Відродження нації».</p>
Інформаційне навчально методичне забезпечення	та –	<p>Навчальний процес забезпечений навчально-методичними комплексами, підручниками та посібниками. Підтримку навчальної діяльності та управління освітнім процесом в інформаційному середовищі Університету забезпечують сайти: – інформаційно-освітнє середовище https://dls.udpu.edu.ua яке містить електронні навчальні курси (ЕНК) для здобувачів вищої освіти. Кожна навчальна дисципліна має електронну підтримку у вигляді електронного курсу з теоретичним матеріалом, ресурсами для виконання практичних робіт, самостійної роботи, модульного і підсумкового контролів; – електронний архів навчальних, наукових та навчально-методичних матеріалів https://library.udpu.edu.ua, до яких увійшли оцифровані підручники, посібники, навчально-методичні матеріали, електронні копії наукових статей працівників університету. Наукові роботи викладачів завантажені в інституційний репозитарій. Щорічно оновлену інформацію про організацію освітньої діяльності для підготовки здобувачів вищої освіти розміщують на сайті Університету https://udpu.edu.ua у рубриці «Навчання». Освітні програми підготовки здобувачів вищої освіти опубліковують і розміщують на веб-сайті Університету в рубриці «Навчання. Освітні програми» https://udpu.edu.ua/navchannia/osvitni-prohramy.</p>
9 – Академічна мобільність		
Національна		Академічна мобільність здобувачів вищої освіти передбачає їхню участь

кредитна мобільність	<p>в освітньому процесі Університету та партнерських закладів освіти, проходження виробничої практики. Укладені договори:</p> <ul style="list-style-type: none"> - ДП «Український дитячий центр «Молода гвардія»» (для здійснення педагогічної діяльності та проходження виробничої практики) - ТОВ «Лижна школа» (Буковель) для проведення практик студентів та надання методичної допомоги майбутнім вчителям. - Уманською загальноосвітньою школою I-III ступенів №14 Уманської міської ради Черкаської області від 1 вересня 2016 року (для проведення виробничої практики). - Уманською загальноосвітньою школою I-III ступенів № 3 Уманської міської ради Черкаської області від 1 вересня 2016 року. - Уманський НВК № 17 «Загальноосвітня школа I-III ступенів – дошкільний заклад» Уманської міської ради Черкаської області від 1 вересня 2016 року. - Уманська загальноосвітня школа I-III ступенів №11 ім. М.П.Бажана Уманської міської ради Черкаської області від 1 вересня 2016 року. - НВК «Уманська загальноосвітня школа I-III ступенів №10 – медична гімназія» Уманської міської ради Черкаської області від 1 вересня 2016 року <p>Уманським навчально-виховним комплексом «загальноосвітня школа I-III ступенів № 7 – колегіум» від 7 лютого 2017 року.</p>
Міжнародна кредитна мобільність	<p>Право здобувачів вищої освіти на академічну мобільність реалізовується на підставі міжнародних програм і проектів, договорів про співробітництво в галузі освіти і науки між Університетом та закладами-партнерами або з власної ініціативи здобувача, підтримуваної адміністрацією Університету, на основі індивідуальних запрошень.</p> <p>Формами академічної мобільності здобувачів вищої освіти в Університеті є навчання за програмами академічної мобільності, мовне або наукове стажування, проходження виробничої практики. Навчання учасників освітнього процесу за програмами академічної мобільності може передбачати отримання випускниками документа про вищу освіту закладу-партнера, а також спільних або подвійних документів про вищу освіту закладів-партнерів.</p> <p>Реалізуються програми подвійного диплома: Університет в м. Порту (Португалія); Тракійський університет в м. Стара Загора (Болгарія); Поморська академія в м. Слупську (Польща); Гуманітарно-природничий університет імені Яна Длугоша в м. Ченстохові (Польща); Інститут європейської культури Познанського університету імені Адама Міцкевича в м. Гнезно (Польща);</p>
Навчання іноземних здобувачів вищої освіти	Не передбачена можливість навчання іноземних студентів

II. Перелік освітніх компонент освітньої програми

Код н/д	Компоненти освітньої програми (навчальні дисципліни, курсові проекти(роботи), практики, кваліфікаційна робота)	Кількість кредитів	Форма підсумк. контролю
1	2	3	4
Обов'язкові компоненти ОПІ			
ОК1	Ділова іноземна мова	4	Екзамен

OK2	Філософія та соціологія освіти	3	Залік
OK3	Правове забезпечення освіти	3	Залік
OK4	Історіографія всесвітньої історії	3	Екзамен
OK5	Історична освіта в умовах багатокультурного середовища	3	Залік
OK6	Історія міжнародних організацій	3	Екзамен
OK7	Культурно-історичний розвиток світових цивілізацій	3	Екзамен
OK8	Історія міжнародних відносин	3	Екзамен
OK9	Історія української діаспори	3	Екзамен
OK10	Педагогіка профільної школи	3	Екзамен
OK11	Психологія профільної школи	3	Залік
OK12	МН історії у профільній школі	3	Залік
OK13	Історія української державності	4	Екзамен
OK14	Історія України доби незалежності	3	Екзамен
OK15	Магістерський семінар	3	Залік
OK16	Історія релігій в Україні	3	Залік
Загальний обсяг кредитів обов'язкових компонент		49 кредитів	
Вибіркові компоненти ОПІ			
Загальний обсяг кредитів вибірових компонент		23 кредитів	
Практична підготовка			
ПП 1.	Виробнича практика	9	
Атестація		9	
ЗАГАЛЬНИЙ ОБСЯГ ОСВІТНЬОЇ ПРОГРАМИ		90 кредитів	

**III. Перелік освітніх компонент освітньо-професійної програми
Середня освіта (Історія) та їх логічна послідовність**

Код н/д	Обов'язкові компоненти освітньої програми (навчальні дисципліни, практики, атестація)		
1 семестр			
OK 2	Філософія та соціологія освіти		
OK 4	Історіографія всесвітньої історії.		
OK 5	Історична освіта в умовах багатокультурного середовища		
OK 8	Історія міжнародних відносин		

ОК 10	Педагогіка профільної школи
ОК 11	Психологія профільної школи
ОК 12	МН історії у профільній школі
ОК14	Історія України доби незалежності
2 семестр	
ОК 1	Ділова іноземна мова
ОК 3	Правове забезпечення освіти
ОК 6	Історія міжнародних організацій
ОК 7	Культурно-історичний розвиток світових цивілізацій
ОК 9	Історія української діаспори
ОК 13	Історія української державності
ОК 15	Магістерський семінар
ОК 16	Історія релігій в Україні
3 семестр	
ВВ	Дисципліни вільного вибору
ПП 1	Виробничча практика
	Атестація

IV. Опис програми

Компетентності, якими повинен оволодіти здобувач	Програмні результати навчання	Найменування начальних дисциплін, практик
Обов'язкові компоненти ОП		
<p>ЗК. Володіння рідною та іноземною мовами, сучасними засобами зв'язку та основами комп'ютерної грамотності для ефективного забезпечення інформаційної підтримки проведення наукового дослідження, уможливлення міждисциплінарних та професійних комунікацій.</p> <p>ФК. Вміння отримувати знання з різних комунікативних потоків, працювати з джерелами історичної інформації, використовувати високі стандарти текстового аналізу.</p>	<p>ПРН. Знання і розуміння прийомів удосконалення майстерності мовлення як засобу передачі знань та умінь.</p> <p>ПРН. Здійснювати пошук інформації іноземною мовою за завданням, збирати та аналізувати дані, необхідні для вирішення умовно-професійних завдань; презентувати іншомовну інформацію професійного характеру у вигляді переказу або доповіді.</p>	Ділова іноземна мова
<p>ЗК. Здатність людини активно, відповідально й ефективно реалізовувати громадянські права та обов'язки з метою розвитку демократичного громадянського суспільства, гармонійне поєднання особистих інтересів з потребами суспільства, участь у</p>	<p>ПРН. Знання специфіки філософського знання, основного кола філософських проблем, принципів філософського підходу до пізнання.</p> <p>ПРН. Знання специфіки освіти як явища культури і соціального інституту в його історичній,</p>	

<p>функціонуванні демократичних інститутів. ФК. Прагнення саморозвитку та самовдосконалення у науково-педагогічній діяльності, обізнаність у власних силах, здатність до рефлексії та самоаналізу.</p>	<p>соціокультурній динаміці. ПРН. Знання загальних положень системи нормативно-правового регулювання освіти в Україні. ПРН. Здатність застосовувати науковий світогляд, філософську культуру мислення та пізнання</p>	<p>Філософія та соціологія освіти</p>
<p>ЗК. Здатність активно, відповідально й ефективно реалізовувати громадянські права та обов'язки з метою розвитку демократичного громадянського суспільства, гармонійне поєднання особистих інтересів з потребами суспільства, участь у функціонуванні демократичних інститутів. ФК. Прагнення саморозвитку та самовдосконалення у науково-педагогічній діяльності, обізнаність у власних силах, здатність до рефлексії та самоаналізу.</p>	<p>ПРН. Знання специфіки освіти як явища культури і соціального інституту в його історичній, соціокультурній динаміці. ПРН. Знання загальних положень системи нормативно-правового регулювання освіти в Україні. ПРН. Знання особливостей та змісту організації педагогічного процесу у вищому навчальному закладі. ПРН. Готовність дотримуватися правових та морально-етичних вимог у навчальній та професійній діяльності.</p>	<p>Правове забезпечення освіти</p>
<p>ЗК. Здатність використовувати науковий інструментарій (визначити дослідницьке завдання, відібрати інформацію, обґрунтувати методологію) для проведення теоретичних та експериментальних досліджень у навчальній і професійній діяльності. ФК. Розуміння розміщення, принципів відбору, застосування історіографічного доробку та архівних документів для реконструкції політичної та культурної історії в українському і світовому контекстах, для комплексного дослідження історичних, суспільно-політичних, державотворчих, соціокультурних аспектів становлення та життєдіяльності народів світу.</p>	<p>ПРН. – Знання теорій історичного процесу, етапів і методів історичного дослідження, соціальних функцій історичної свідомості, місця і ролі історичних знань у сучасному суспільстві. ПРН. Знання змісту основних напрямів і шкіл сучасної історичної науки, головних проблем у розвитку історіографії та впливу сучасної гуманітаристики на історіографічний процес. ПРН. Розуміння основних аспектів теоретико-методологічного дискурсу усно історичних досліджень у просторі конструювання минулого. ПРН. Готовність застосовувати наукову критику до аналізу поглядів дослідників минулого, робити власні узагальнення щодо теоретичного і методичного рівня наукових праць з історії.</p>	<p>Історіографія всесвітньої історії</p>
<p>ЗК. Здатність засвоювати та використовувати комплекс знань із світової та національної культури; залучатися до культури через процес духовного спілкування та відчуттів; засвоювати культуру у співтворчості; виробляти моделі поведінки орієнтовані на загальнолюдські цінності. ФК. Спроможність використовувати міждисциплінарні підходи для проведення порівняльних досліджень і узагальнень щодо природи</p>	<p>ПРН. Здатність характеризувати існуючі парадигми історії української державності, її обумовленість та соціодинаміку на тлі світових державотворчих процесів. ПРН. Здатність орієнтуватися в міжнародному політичному житті, геополітичній обстановці, аналізувати суспільні явища й узагальнювати політичний досвід. ПРН. Готовність до соціальної взаємодії, займати активну громадянську позицію та робити</p>	<p>Історична освіта в умовах багатокультурного середовища</p>

<p>етнонаціональних і державотворчих процесів, наявності спільного та відмінного у світовій історії. ФК. Знання та розуміння наукових основ певної тематичної області, методології дослідження історичного процесу у національному, європейському та світовому контекстах.</p>	<p>усвідомлений вибір в умовах сучасного політичного плюралізму. ПРН. Виявляти толерантність у комунікації. ПРН. Готовність застосовувати знання з історії та етнології для реконструкції окремих елементів та обрядів традиційної культури.</p>	
<p>ЗК. Здатність особистості гнучко орієнтуватися в постійно мінливих соціальних умовах та ефективно взаємодіяти з соціальним середовищем. ФК. Знання законів наукового, соціального і професійного мислення, володіння комплексним, інтеграційним, історичним, динамічним, ситуаційним, системним підходами до наукового аналізу, здатність практично послуговуватись методами історичного дослідження. ФК. Знання та розуміння наукових основ певної тематичної області, методології дослідження історичного процесу у національному, європейському та світовому контекстах.</p>	<p>ПРН. Знання міжнародних відносин і зовнішньої політики провідних держав світу періоду новітньої історії, найбільш значимих проблем з історії міжнародних відносин та нові тенденції у їх розвитку в умовах постбіполярного світу і глобалізаційних процесів. ПРН. Знання сутності, етапів та особливостей інтеграційних процесів у Європі, організаційних та правових засад Європейського Союзу. ПРН. Знання особливостей створення, діяльності різноманітних регіональних і міжрегіональних міжнародних організацій. ПРН. Вміння аналізувати правові та інституціональні виміри співробітництва України та ЄС, виявляти перспективи та наслідки сучасних інтеграційних процесів і місця в них України.</p>	<p>Історія міжнародних організацій</p>
<p>ЗК. Здатність засвоювати та використовувати комплекс знань із світової та національної культури; залучатися до культури через процес духовного спілкування та відчуттів; засвоювати культуру у співтворчості; виробляти моделі поведінки орієнтовані на загальнолюдські цінності. ФК. Здатність до світоглядного самовизначення, усвідомленого ставлення до історичної пам'яті як частини культурного капіталу, формування на її основі соціально-моральної позиції особистості</p>	<p>ПРН. Вміння скласти етнопсихологічну характеристику українців, характеризувати перебіг етнічних процесів в Україні та прогнозувати їх розвиток. ПРН. Готовність аналізувати українську історію крізь теорію Великого Фронтиру, визначати основні риси історії і культури українського козацтва й зіставляти їх з відомими світовими аналогами</p>	<p>Культурно-історичний розвиток світових цивілізацій</p>
<p>ЗК. Здатність особистості гнучко орієнтуватися в постійно мінливих соціальних умовах та ефективно взаємодіяти з соціальним середовищем. ФК. Знання законів наукового, соціального і професійного мислення, володіння комплексним, інтеграційним, історичним, динамічним, ситуаційним, системним підходами до наукового аналізу, здатність практично</p>	<p>ПРН. Знання міжнародних відносин і зовнішньої політики провідних держав світу періоду новітньої історії, найбільш значимих проблем з історії міжнародних відносин та нові тенденції у їх розвитку в умовах постбіполярного світу і глобалізаційних процесів. ПРН. Знання сутності, етапів та особливостей інтеграційних процесів у Європі, організаційних та правових засад Європейського</p>	<p>Історія міжнародних відносин</p>

<p>послугуватись методами історичного дослідження. ФК. Знання та розуміння наукових основ певної тематичної області, методології дослідження історичного процесу у національному, європейському та світовому контекстах.</p>	<p>Союзу. ПРН. Знання особливостей створення, діяльності різноманітних регіональних і міжрегіональних міжнародних організацій. ПРН. Вміння аналізувати правові та інституціональні виміри співробітництва України та ЄС, виявляти перспективи та наслідки сучасних інтеграційних процесів і місця в них України</p>	
<p>ЗК. Здатність активно, відповідально й ефективно реалізовувати громадянські права та обов'язки з метою розвитку демократичного громадянського суспільства, мгармонійне поєднання особистих інтересів з потребами суспільства, участь у функціонуванні демократичних інститутів. ЗК. Здатність особистості гнучко орієнтуватися в постійно мінливих соціальних умовах та ефективно взаємодіяти з соціальним середовищем ФК. Знання та розуміння наукових основ певної тематичної області, методології дослідження історичного процесу у національному, європейському та світовому контекстах.</p>	<p>ПРН. Знання етапів розвитку української етнічності, її регіональних варіантів та утворення українських спільностей у зарубіжному світі. ПРН. Здатність характеризувати існуючі парадигми історії української державності, її обумовленість та соціодинаміку на тлі світових державотворчих процесів. ПРН. Здатність орієнтуватися в міжнародному політичному житті, геополітичній обстановці, аналізувати суспільні явища й узагальнювати політичний досвід.</p>	<p>Історія української діаспори</p>
<p>ЗК. Здатність до спілкування, роботи в команді, самокритики, самодисципліни, використання різних кодів і засобів спілкування. ЗК. Здатність до практичного застосування нових ідей, пропозицій, освітніх практик з метою цілеспрямованого вдосконалення, безперервного і самоорганізованого навчання. ФК. Спроможність використовувати міждисциплінарні підходи для проведення порівняльних досліджень і узагальнень щодо природи етнонаціональних і державотворчих процесів, наявності спільного та відмінного у світовій історії. ФК знання законів наукового, соціального і професійного мислення, володіння комплексним, інтеграційним, історичним, динамічним, ситуаційним, системним підходами до наукового аналізу, здатність практично послугуватись методами історичного дослідження.</p>	<p>ПРН. Знання сутності, історії виникнення, класифікації, структури та дидактичної взаємозалежності сучасних креативних технологій навчання у вищій школі. ПРН. Виконання розвиваючої, координуючої, управлінської функції викладача ВНЗ, здатність до саморозвитку та самовдосконалення. ПРН. Готовність дотримуватися правових та морально-етичних вимог у навчальній та професійній діяльності. ПРН. Вміння застосовувати комп'ютерні технології, технології дистанційного навчання, модульно-тьюторську систему навчання, технологію ситуаційного навчання (кейс-метод), дослідницьких проєктів, технологій навчання у співробітництві тощо, як інструментів пізнання. ПРН. Створення власної концепції проєктування дидактичної системи.</p>	<p>Педагогіка профільної школи</p>

<p>ЗК. Здатність до спілкування, роботи в команді, самокритики, самодисципліни, використання різних кодів і засобів спілкування.</p> <p>ЗК. Здатність до співпраці та інтеграції в прагненні до мети спільно з іншими людьми, відомствами, організаціями, активної участі у командній роботі, безвідносно до фонових знань та бачень визначених завдань.</p> <p>ФК. Спроможність використовувати міждисциплінарні підходи для проведення порівняльних досліджень і узагальнень щодо природи етнонаціональних і державотворчих процесів, наявності спільного та відмінного у світовій історії</p>	<p>ПРН. Знання сутності, історії виникнення, класифікації, структури та дидактичної взаємозалежності сучасних креативних технологій навчання у вищій школі.</p> <p>ПРН. Виявляти толерантність у комунікації.</p> <p>ПРН. Виконання розвиваючої, координуючої, управлінської функції викладача ВНЗ, здатність до саморозвитку та самовдосконалення.</p> <p>ПРН. Готовність дотримуватися правових та морально-етичних вимог у навчальній та професійній діяльності.</p> <p>ПРН. Створення власної концепції проектування дидактичної системи.</p>	<p>Психологія профільної школи</p>
<p>ЗК. Здатність до формування структурної моделі особистого менеджменту (виявляти ініціативу, розробляти стратегії, оптимізувати часові витрати на різні форми роботи, інтелектуальна самостійність та критична обізнаність).</p> <p>ЗК. Здатність до управління у відповідності зі стандартами якості, заснованих на потребах і інтересах цільових груп.</p> <p>ФК. Вміння формулювати оцінки і версії історичних подій відповідно до загальнолюдських цінностей певного часу та певної групи людей.</p> <p>ФК. Вміння визначати та застосовувати теоретичні поняття, положення, концепції для аналізу й пояснень історичних фактів, явищ, процесів, використовувати комплекс наукових дефініцій для вирішення науково-практичних завдань.</p>	<p>ПРН. Вміння використовувати професійно-профільовані знання й практичні навички для вирішення теоретичних та практичних завдань в галузі історії.</p> <p>ПРН. Готовність виявляти толерантність у комунікації.</p> <p>ПРН. Дотримуватися правових та морально-етичних вимог у навчальній та професійній діяльності.</p> <p>ПРН. Готовність застосовувати комп'ютерні технології, технології дистанційного навчання, модульно-тьюторську систему навчання, технологію ситуаційного навчання (кейс-метод), дослідницьких проєктів, технологій навчання у співробітництві тощо, як інструментів пізнання.</p> <p>ПРН. Здатність створення власної концепції проектування дидактичної системи.</p>	<p>МН історії у профільній школі</p>
<p>ЗК. Здатність активно, відповідально й ефективно реалізовувати громадянські права та обов'язки з метою розвитку демократичного громадянського суспільства, гармонійне поєднання особистих інтересів з потребами суспільства, участь у функціонуванні демократичних інститутів.</p> <p>ФК. Спроможність використовувати міждисциплінарні підходи для проведення порівняльних досліджень і узагальнень щодо природи</p>	<p>ПРН. Знання основних праць вітчизняних і зарубіжних істориків, присвячених актуальним проблемам історії української державності.</p> <p>ПРН. Знання етапів розвитку української етнічності, її регіональних варіантів та утворення українських спільностей у зарубіжному світі.</p> <p>ПРН. Характеризувати існуючі парадигми історії української державності, її обумовленість та соціодинаміку на тлі світових державотворчих процесів.</p> <p>ПРН. Складати етнопсихологічну</p>	<p>Історія української державності</p>

<p>етнонаціональних і державотворчих процесів, наявності спільного та відмінного у світовій історії. ФК. Знання законів наукового, соціального і професійного мислення, володіння комплексним, інтеграційним, історичним, динамічним, ситуаційним, системним підходами до наукового аналізу, здатність практично послуговуватись методами історичного дослідження.</p>	<p>характеристику українців, характеризувати перебіг етнічних процесів в Україні та прогнозувати їх розвиток. ПРН. Аналізувати українську історію крізь теорію Великого Фронтиру, визначати основні риси історії і культури українського козацтва й зіставляти їх з відомими світовими аналогами.</p>	
<p>ЗК. Здатність активно, відповідально й ефективно реалізовувати громадянські права та обов'язки з метою розвитку демократичного громадянського суспільства, гармонійне поєднання особистих інтересів з потребами суспільства, участь у функціонуванні демократичних інститутів. ФК. Спроможність використовувати міждисциплінарні підходи для проведення порівняльних досліджень і узагальнень щодо природи етнонаціональних і державотворчих процесів, наявності спільного та відмінного у світовій історії. ФК. Знання законів наукового, соціального і професійного мислення, володіння комплексним, інтеграційним, історичним, динамічним, ситуаційним, системним підходами до наукового аналізу, здатність практично послуговуватись методами історичного дослідження.</p>	<p>ПРН. Знання основних праць вітчизняних і зарубіжних істориків, присвячених актуальним проблемам історії української державності. ПРН. Знання етапів розвитку української етнічності, її регіональних варіантів та утворення українських спільностей у зарубіжному світі. ПРН. Характеризувати існуючі парадигми історії української державності, її обумовленість та соціодинаміку на тлі світових державотворчих процесів. ПРН. Складати етнопсихологічну характеристику українців, характеризувати перебіг етнічних процесів в Україні та прогнозувати їх розвиток. ПРН. Використовувати професійно-профільовані знання, уміння й практичні навички в галузі фундаментальних розділів етнології для дослідження етнічних явищ та процесів.</p>	<p>Історія України доби незалежності</p>
<p>ЗК. Здатність до формування структурної моделі особистого менеджменту (виявляти ініціативу, розробляти стратегії, оптимізувати часові витрати на різні форми роботи, інтелектуальна самостійність та критична обізнаність). ЗК. Здатність до управління у відповідності зі стандартами якості, заснованих на потребах і інтересах цільових груп. ФК. Знання та розуміння наукових основ певної тематичної області, методології дослідження історичного процесу у національному, європейському та світовому контекстах. ФК. Здатність до перетворювальної навчальної та дослідницької</p>	<p>ПРН. Визначати актуальне дослідницьке завдання, накопичувати необхідну інформацію для її розв'язання, формулювати науково вагомі висновки, презентувати результат діяльності. ПРН. Організувати проведення розвідувального емпіричного соціологічного дослідження, застосувати відповідні до мети і завдань методи збирання первинного соціологічного матеріалу. ПРН. Застосовувати наукову критику до аналізу поглядів дослідників минулого, робити власні узагальнення щодо теоретичного і методичного рівня наукових праць з історії.</p>	<p>Магістерський семінар</p>

<p>діяльності на основі прогнозування, планування, конструювання і моделювання явищ, процесів, систем. уміння розробляти проекти та управляти якістю виконуваної роботи.</p>	<p>ПРН. Кваліфіковано розробляти наукову гіпотезу на підставі доступного джерельного матеріалу. ПРН. Готовність фахово проводити самостійне історичне дослідження, розробляти тематичний проект методом усної історії.</p>	
<p>ЗК. Здатність засвоювати та використовувати комплекс знань із світової та національної культури; залучатися до культури через процес духовного спілкування та відчуттів; засвоювати культуру у співтворчості; виробляти моделі поведінки орієнтовані на загальнолюдські цінності. ФК. Здатність до світоглядного самовизначення, усвідомленого ставлення до історичної пам'яті як частини культурного капіталу, формування на її основі соціально-моральної позиції особистості</p>	<p>ПРН. Знання теорій історичного процесу, етапів і методів історичного дослідження, соціальних функцій історичної свідомості, місця і ролі історичних знань у сучасному суспільстві. ПРН. Застосовувати науковий світогляд, філософську культуру мислення та пізнання. ПРН. Застосовувати знання з історії та етнології для реконструкції окремих елементів та обрядів традиційної культури. ПРН. Виявляти толерантність у комунікації.</p>	<p>Історія релігій в Україні</p>

V. Форми атестації здобувачів вищої освіти

Атестація випускників освітньої програми проводиться згідно з «Положенням про випускні кваліфікаційні роботи в УДПУ імені Павла Тичини», «Положенням про організацію освітнього процесу в Уманському державному педагогічному університеті імені Павла Тичини», «Положенням про Європейську кредитно-трансферну систему навчання в Уманському державному педагогічному університеті імені Павла Тичини», «Положенням про порядок створення та організацію роботи Екзаменаційної комісії» та інших нормативно-правових актів.

Атестація випускників освітньої програми спеціальності 014.03 Середня освіта. (Історія) проводиться у формі задачі кваліфікаційного екзамену з історії України або всесвітньої історії та методики їх навчання і захисту випускної кваліфікаційної роботи та завершується видачею документу державного зразка про присудження їм освітнього ступеня магістра із присвоєнням академічної кваліфікації: магістр освіти і професійної кваліфікації: вчитель історії.

Кваліфікаційна робота здобувача освітнього ступеня магістр має бути результатом самостійного наукового дослідження з історії. Перед захистом випускні кваліфікаційні роботи проходять обов'язкову перевірку на наявність академічного плагіату. Роботи, виконані не самостійно, а також ті, що не пройшли перевірку або мають понад 25 % неоригінального тексту, до захисту не допускаються.

Атестація здійснюється відкрито і публічно.

VI. Структурно-логічна схема ОП

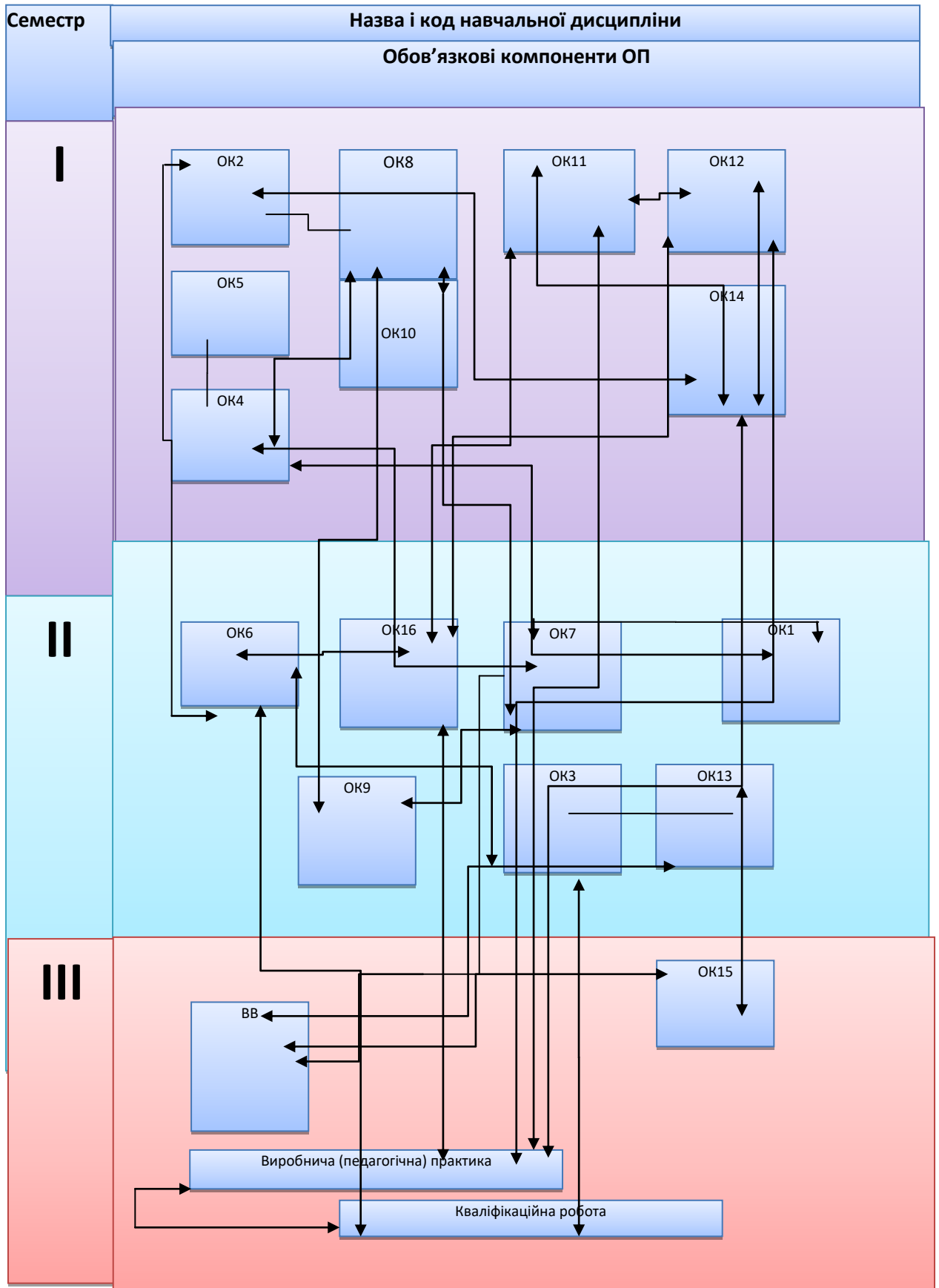

VIII. Матриця забезпечення програмних результатів навчання (ПРН) відповідними компонентами освітньо-професійної програми магістр зі спеціальності:

014.03 Середня освіта (Історія)

	ОК 01	ОК 02	ОК 03	ОК 04	ОК 05	ОК 06	ОК 07	ОК 08	ОК 09	ОК 10	ОК 11	ОК 12	ОК 13	ОК 14	ОК 15	ОК 16	ПП 1
ПРН 1				+												+	
ПРН 2				+													+
ПРН 3				+													
ПРН 4		+															
ПРН 5													+	+			
ПРН 6						+		+									
ПРН 7						+		+									
ПРН 8						+		+									
ПРН 9									+				+	+			+
ПРН 10		+	+														
ПРН 11		+	+														+
ПРН 12			+														
ПРН 13	+																
ПРН 14										+	+						
ПРН 15					+				+				+	+			+
ПРН 16					+				+								
ПРН 17						+		+									
ПРН 18															+		+
ПРН 19															+		+
ПРН20				+											+		
ПРН21															+		
ПРН22												+		+			
ПРН23								+					+	+			
ПРН24								+					+				

ПРН25	+																
ПРН26																	
ПРН27				+													
ПРН28														+			
ПРН29		+														+	
ПРН30				+												+	
ПРН31				+						+	+					+	
ПРН32									+								
ПРН33			+						+		+						
ПРН34					+												+
ПРН35				+													+
ПРН36									+	+	+						

Керівник проектної групи (гарант освітньої програми):

Гордієнко В'ячеслав Володимирович, кандидат історичних наук, доцент кафедри
всесвітньої історії та методик навчання Уманського державного педагогічного
університету імені Павла Тичини